

СТОЛ ПРЕДМОЕЧНЫЙ ДЛЯ КУПОЛЬНЫХ П/М КАУМАН МОЙДОДЫР СПМ-КП 630

Паспорт и Руководство по сборке

1. Основные сведения об изделии

Наименование: СТОЛ ПРЕДМОЕЧНЫЙ ДЛЯ КУПОЛЬНЫХ П/М КАУМАН МОЙДОДЫР СПМ-КП 630.

Габаритные размеры стола предмоечного: длина, мм: 630, ширина, мм: 700, высота с максимально закрученными винтовыми опорами, мм: 1340; предельные отклонения габаритных размеров, мм: ± 5 .

Материал стола предмоечного и полки: нержавеющая сталь. Марка нержавеющей стали AISI 304. Толщина стали, мм: 1,0. Стол предмоечный оснащен полкой. Конструкция полки: сплошная.

Материал стоек стола предмоечного: нержавеющая сталь, марка нержавеющей стали AISI 304: сечение: труба 40x40, толщина стали, мм: 1,0.

Стойки оснащены пластиковыми заглушками. Заглушки оснащены винтовыми опорами, позволяющими регулировать уровень стола по горизонтальному положению. Стол не имеет острых кромок и заусенцев.

Изделие не подлежит обязательной сертификации.

Изготовитель: ООО «СпецМаш».

Адрес юридический:

195197, г. Санкт-Петербург, пр. Полустровский, дом 28, лит. И, офис 20.

Адрес производства:

188676, Ленинградская область, Всеволожский р-н, г. Всеволожск, Южное шоссе, дом 134.

Тел./факс 8 (812) 213-66-00

E-mail: info@gabino.ru

Страна-изготовитель: Российская Федерация.

Область применения: изделие предназначено для организации процессов питания.

Дата изготовления _____ 2026 г.



Рисунок 1- Схема сборки изделия (правая загрузка кассет)

**ВНИМАНИЕ! ЖЕСТКОСТЬ КОНСТРУКЦИИ И УСТОЙЧИВОСТЬ
ИЗДЕЛИЯ ЗАВИСИТ ОТ НАДЕЖНОСТИ ЗАКРЕПЛЕНИЯ ВСЕХ
КРЕПЕЖНЫХ ЭЛЕМЕНТОВ.**

2. Комплектность

Таблица 1 - Комплектность поставки

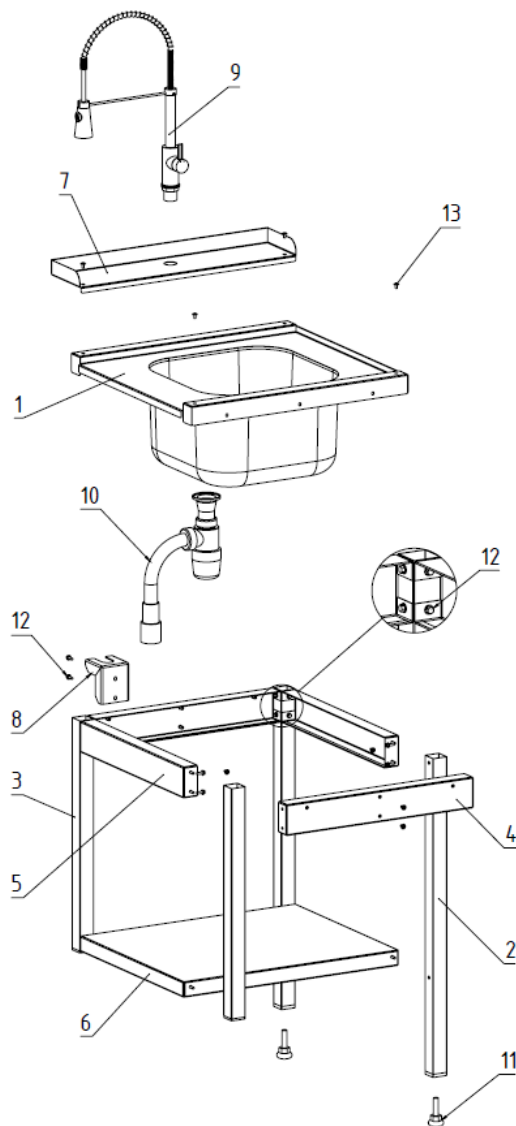
№ поз.	Наименование	Кол-во
1.	Столешница с ванной	1 шт.
2.	Стойка	2 шт.
3.	Стойка короткая	2 шт.
4.	Швеллер	2 шт.
5.	Швеллер боковой	2 шт.
6.	Полка	1 шт.
7.	Борт	1 шт.
8.	Кронштейн	1 шт.
9.	Душирующее устройство	1 шт.
10.	Сифон бутылочного типа	1 шт.
11.	Опора регулируемая	2 шт.
12.	Болт М5х16	22 шт.
13.	Винт М5х10	10 шт.
14.	Паспорт и Руководство по сборке	1 шт.
15.	Пакет ZipLock	1 шт.

3. Срок службы и гарантийные обязательства

Срок службы изделия - 5 лет.

Гарантийный срок - 12 месяцев с даты подписания акта приема-передачи.

4. Свидетельство об упаковке

СТОЛ ПРЕДМОНЕЧНЫЙ ДЛЯ КУПОЛЬНЫХ П/М КАУМАН МОЙДОДЫР СПМ-КП 630 упакован производителем в соответствии с требованиями, предусмотренными ТУ 31.09.11-071-04422761-2021 и конструкторской документацией.

Дата упаковки _____

Упаковщик _____

5. Свидетельство о приемке

СТОЛ ПРЕДМОНЕЧНЫЙ ДЛЯ КУПОЛЬНЫХ П/М КАУМАН МОЙДОДЫР СПМ-КП 630 изготовлен в соответствии с ТУ 31.09.11-071-04422761-2021 и признан годным для эксплуатации.

Дата приемки _____

ОТК _____

ОБСЛУЖИВАНИЕ И УХОД ЗА ИЗДЕЛИЕМ

Обслуживание изделия включает в себя периодическую подтяжку крепежных элементов и регулирование высоты опор при установке на новое место.

Уход за изделием заключается в ежедневной влажной уборке с использованием неагрессивных и не содержащих твердых абразивных веществ моющих средств. После окончания влажной уборки изделие следует насухо протереть. При несоблюдении этих правил неизбежно преждевременное появление на металлических поверхностях изделия царапин.

ИНСТРУКЦИЯ ПО СБОРКЕ ИЗДЕЛИЯ

6. Подготовка к сборке изделия

Перед сборкой изделия проверьте комплектность поставки и отсутствие дефектов. Схема сборки приведена на рисунке 1. Обозначения позиций и их количество приведены в таблице 1. Используемый инструмент для сборки - гаечный ключ на 10 мм., шестигранник. Рекомендуется производить сборку изделия в защитных перчатках.

Сборка изделия осуществляется по месту использования на полу.

При наличии, до сборки с изделия следует удалить защитную пленку.

ВНИМАНИЕ! НЕ ИСПОЛЬЗОВАТЬ ДЛЯ УДАЛЕНИЯ ЗАЩИТНОЙ ПЛЕНКИ ОСТРЫЕ ПРЕДМЕТЫ И РЕЖУЩИЕ ИНСТРУМЕНТЫ, С ЦЕЛЬЮ ИЗБЕЖАНИЯ ОБРАЗОВАНИЯ НА ПОВЕРХНОСТЯХ ЦАРАПИН И ПОРЕЗОВ.

7. Порядок сборки

- 1) Установите регулируемые опоры [10] в стойки [2] до упора.
- 2) Соберите каркас изделия при помощи болтов [12] соединяя стойки [2] и [3], а также полку [6].
- 3) Установите столешницу [1] сверху на собранный каркас используя винты [13].
- 4) С тыльной стороны стола установите кронштейн [8] используя болты [12].
- 5) Установите борт [7] сверху на столешницу используя винты [13].
- 6) Произведите монтаж душирующего устройства [9] и сифона [10].

8. Сведения об утилизации

Утилизация изделия и упаковки производится в порядке, установленном Законом РФ от 24.06.1998 N 89-ФЗ "Об отходах производства и потребления", а также другими российскими и региональными нормами, актами, правилами, регламентами, распоряжениями и пр.

